



LUDWIG-
MAXIMILIANS-
UNIVERSITÄT
MÜNCHEN



Praktikum iOS-Entwicklung

Sommersemester 2016

Prof. Dr. Linnhoff-Popien

Florian Dorfmeister, Marco Maier, Mirco Schönfeld





- Nächste Vorlesung (15.06.2016):
 - Besprechung der Hausaufgabe
 - Vorstellung der App-Konzepte durch die Gruppen (jeweils 5 bis 10 Minuten)
 - Idee
 - Must-Haves
 - Nice-to-Haves
 - Lösungsansatz (verwendete Frameworks, Daten, usw.)
 - Probleme / offene Fragen



BLÖCKE UND VARIABLEN CAPTURING IN OBJECTIVE-C

Ein Block (Closure) ist eine zusammenhängende Abfolge von Befehlen, die zu einem späteren Zeitpunkt ausgeführt wird

Ein Block hat wie eine C-Funktion Argumente und liefert einen Rückgabewert

Ein Block ist aber gleichzeitig ein Objekt, das an Variablen gebunden und weitergegeben werden kann.

Beispiel:

- Block als Callback in `dismissViewControllerAnimated:completion:` (Methode der Klasse `UIViewController`):

```
[self dismissViewControllerAnimated:YES  
  completion:^(  
    [self performSomeFinalActions];  
  )];  
]
```

Man verwendet den \wedge -Operator, um ...

- ... eine Block-Variable zu deklarieren
- ... ein Block-Literal zu kennzeichnen

Blöcke sind als sog. Closure implementiert:

- Blöcke können Variablen benutzen, die sich im Gültigkeitsbereich (*Enclosing Scope*) befinden, in dem der Block selbst definiert wurde (hier **factor**)

Beispiel:

```
int factor = 2;

int (^doubleMe)(int) = ^int(int number) {
    return number * factor;
};
```

Erläuterung

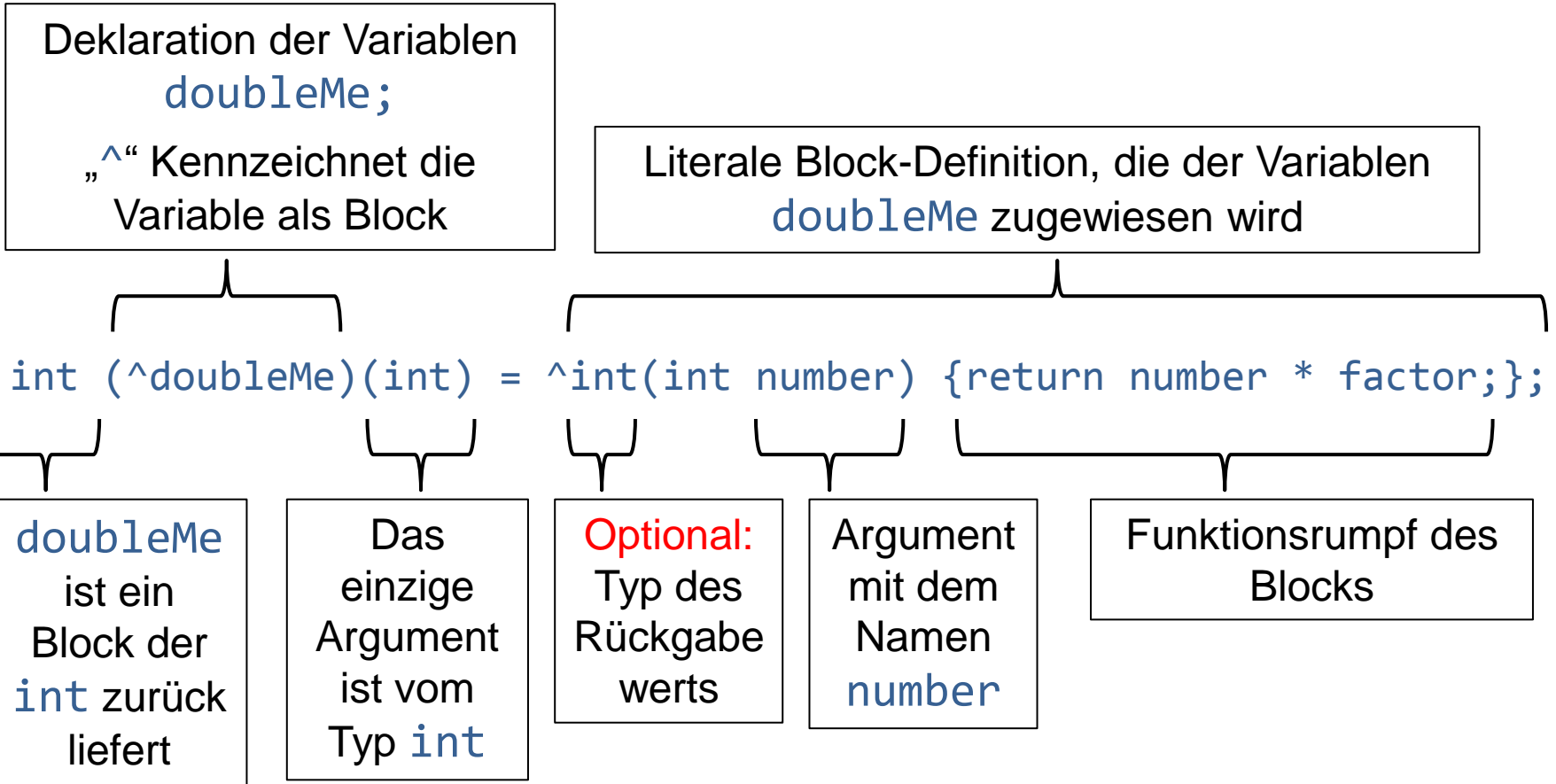

Man kann Deklaration und Initialisierung von Blöcke natürlich auch trennen

Beispiel

```
int factor = 2;

int (^doubleMe)(int);

doubleMe = ^(int number) {
    return number * factor;
};
```

Blöcke ohne Parameter müssen in der Definition als solche gekennzeichnet werden

In der Initialisierung sind Abkürzungen erlaubt

(Ein etwas sinnfreies) Beispiel für valide Block-Initialisierungen

```
void(^foo)(void) = ^void(void){ /*bar*/ };  
// oder  
void(^foo)() = ^void(void){ /*bar*/ };  
  
// auch OK sind...  
void(^foo)() = ^(void){ /*bar*/ };  
void(^foo)() = ^(){ /*bar*/ };  
void(^foo)() = ^{ /*bar*/ };
```

Blöcke, die als Variable deklariert wurden, können wie eine Funktion verwendet werden

Beispiel:

```
int factor = 2;
int (^doubleMe)(int) = ^(int number) {
    return number * factor;
};

printf("%d", doubleMe(3)); // Ausgabe "6"
```

Blöcke werden oft als Argument von Methoden verwendet, um ...

- ... eine Operation auf eine Menge von Objekten anzuwenden
- ... um ihn als Callback nach Beendigung einer Operation auszuführen

Blöcke können auch *inline* verwendet werden

```
int main(int argc, char * argv[]) {
    NSArray *myArray =
        @[@"This", @"will", @"be", @"printed", @"and", @"this", @"won't"];

    [myArray enumerateObjectsUsingBlock:^(id obj, NSUInteger idx, BOOL *stop) {
        NSLog(@"Entry %d: %@", idx, obj);
        if([@"printed" isEqualToString:obj]){
            *stop = YES;
        }
    }];
}

// Ausgabe
Entry 0: This
Entry 1: will
Entry 2: be
Entry 3: printed
```

Mit Blöcken können Funktionalitäten von Objekten schnell ausgetauscht werden.

Beispiel: MyEquationComputer

```
// MyEquationComputer.h
```

```
@interface MyEquationComputer : NSObject
@property (nonatomic, copy) int (^equation)(int, int); // copy!!
- (int)computeWithValue:(int)value1 andValue:(int)value2;
@end
```

```
// MyEquationComputer.m
```

```
@implementation MyEquationComputer
- (int)computeWithValue:(int)value1 andValue:(int)value2 {
    if (!self.equation) return 0; // Der Block wurde noch nicht Initialisiert
    return self.equation(value1, value2);
}
@end
```

Beispiel: MyEquationComputer

```
// Verwendung (z.B. in einem UIViewController)

MyEquationComputer *mec = [MyEquationComputer new];

[mec setEquation:^int(int a, int b){ return a+b; }];
int sum = [mec computeWithValue:5 andValue:3];
NSLog(@"Sum = %d", sum); // Sum = 8

[mec setEquation:^int(int a, int b){ return a*b; }];
int prod = [mec computeWithValue:5 andValue:3];
NSLog(@"Prod = %d", prod); // Prod = 15

int multiplier = 3;
[mec setEquation:^int(int a, int b){ return (a+b) * multiplier; }];
sum = [mec computeWithValue:5 andValue:3];
NSLog(@"Sum = %d", sum); // Sum = 24

multiplier = 4;
sum = [mec computeWithValue:5 andValue:3];
NSLog(@"Sum = %d", sum); // Sum = 24 (Warum?)
```

Wenn man einen Block als Property deklariert, muss man das Schlüsselwort **copy** verwenden!

- Blöcke werden auf dem Stack abgelegt (nicht wie Objekte auf dem Heap!)
- Blöcke, die innerhalb einer Methode deklariert wurden, werden (wie alle anderen lokalen Variablen der Methode) bei deren Rückkehr gelöscht.

Mit **copy** wird eine Kopie des Block auf dem Heap erzeugt

- Die Kopie bleibt somit auch über den Methodenaufruf hinweg erhalten

Ein Block kann auf alle Variablen zugreifen, die sich im selben Gültigkeitsbereich (Enclosing Scope) des Blocks befinden

Ein Block hat Zugriff auf

- lokale Variablen einer Methode
- Übergabeparameter einer Methode
- alle Instanzvariablen, die zu dem Objekt gehören, auf welches die entsprechende Methode aufgerufen wurde

Diese Variablen werden auch als **Captured Variablen** bezeichnet

Achtung!

- Blöcke halten starke Referenzen zu allen Objekten, die sie verwenden.
- Es besteht die Gefahr zur Bildung von Speicherzyklen (strong reference cycles)
- Beispiel:

```
@property (nonatomic, strong) NSArray *myArr;
```

```
// In der Implementierung:  
[self.myArr addObject:^( ) {  
    [self createSomeObject];  
}];
```

- Es kommt zu einem Memory Cycle:
 - Block hält eine Referenz zu `self`
 - `self` hält einen starken Zeiger auf den Block
- Weder der Block noch die Instanz können vom Stack gelöscht werden!

Lösung:

- Deklaration schwacher Referenz auf entsprechende Capture Variablen
- Ausschließliche Verwendung der schwachen Referenz innerhalb des Blocks

```
@property (nonatomic, strong) NSArray *myArr;
```

```
// In der Implementierung:
```

```
__weak MyClass *weakSelf = self;
```

```
[self.myArr addObject:^() {  
    [weakSelf doSomething];  
}];
```

Beispiel:

- Speichern der Historie von `MyEquationComputer`

```
// MyEquationComputer.h  
[...]  
@property (nonatomic, strong) NSMutableArray* history;  
[...]
```

```
// Verwendung (z.B. in einem UIViewController)
```

```
[...]  
__weak MyEquationComputer *weakMec = mec;  
  
[mec setEquation:^int(int a, int b){  
    int result = a + b;  
    [weakMec.history addObject:[NSNumber numberWithInt:result]];  
    return result;  
}];  
  
[...]
```

Der Zugriff auf Captured Variablen ist READ-ONLY!

READ-WRITE Zugriff mit Hilfe des `__block` Speichertyps

Beispiel:

```
__block int x = 123; // x existiert im __block Speicher
```

```
void (^printXAndY)(int) = ^(int y) {  
    x = x + y;  
    printf("%d %d\n", x, y);  
};
```

```
printXAndY(456); // Ausgabe: 579 456  
// Achtung! Nach dem ersten Aufruf gilt: x = 579  
// Wert von x nach weiteren Aufrufen?
```

Enumeration

Animation

Sortieren

- Block definiert Vergleichsoperation

Notifications

- Block definiert Reaktion auf Notification

Error Handler

- Block definiert Reaktion auf Fehler

Completion Handler

- Wenn etwas fertig ist, führe Block aus
- Beispiel: Asynchrone Kommunikation



CLOSURES UND VARIABLEN CAPTURING IN SWIFT

Closures in Swift ähneln Blöcken in Objective-C

- Closures können auf jegliche Art von Referenzen zugreifen, die sich in dem Kontext befinden, in dem sie definiert wurden (Enclosing Scope)
- Closures erscheinen als
 - globale Funktionen mit Namen und ohne Captured Variablen
 - eingebettete Funktionen mit Namen: Captured Variablen sind solche, die in der sie einbettenden Funktion auftreten
 - Closure Ausdruck ohne Namen: Captured Variablen sind solche, die sich in ihrem umgebenden Kontext befinden

Beispiel:

- Basierend auf dem Rückgabewert eines vorgegebenen Closures sortiert die Methode `sort` ein Array von Werten bekannten Typs
- Für das Sortieren einer Liste von Strings benötigt man ein Closure vom Typ `(String, String) -> Bool`

```
let words = ["this", "will", "be", "printed"]

func sortBackwards(s1: String, s2: String) -> Bool {
    return s1 > s2
}

var reversed = words.sort(sortBackwards)
// Ergebnis: ["will", "this", "printed", "be"]
```

Closures lassen sich ähnlich zu Blöcken in Objective-C auch in inline Notation verwenden

Syntax:

```
{( <Parameter Liste> ) -> <Datentyp des Rückgabewerts> in  
    <Ausdrücke>  
}
```

Beispiel:

```
reversed = words.sort({ (s1: String, s2: String) -> Bool in  
    return s1 > s2})
```

Abkürzende Schreibweisen:

```
reversed = words.sort( { s1, s2 in return s1 > s2 } )  
// Die Typen String und Bool erschließen sich aus dem Kontext
```

```
reversed = words.sort( { s1, s2 in s1 > s2 } )  
// Bei einzeiligen Ausdrücken ist klar, was der Rückgabewert ist  
// (Schlüsselwort return kann weggelassen werden)
```

Shorthand Argumente:

- Swift weist jedem Argument(in der Reihenfolge seines Auftretens) automatisch einen Shorthand-Namen zu ($\$0$, $\$1$, $\$2$, ...))
- Bei Verwendung von Shorthands kann man die Liste der Argumente weglassen
- Beispiel:

```
reversed = words.sort( { $0 > $1 } )
```

Weitere Informationen zur Verwendung von Closures im "*Swift Programming Language Guide*"

Das Variablen Capturing funktioniert analog zu Objective-C

Beispiel:

- Funktion zum Inkrementieren einer Variablen um einen statischen Wert

```
func makeIncrementor(forIncrement amount: Int) -> () -> Int {  
    var result = 0  
    func incrementor() -> Int {  
        result += amount  
        return result  
    }  
    return incrementor  
}
```

```
let incrementByTen = makeIncrementor(forIncrement: 10)
```

```
incrementByTen()  
// result = 10  
incrementByTen()  
// result = 20
```

- Wie in Objective-C können Closures auch der Property einer Klasse zugewiesen werden
 - Wenn innerhalb des Closures auf eine Instanz (oder Instanzvariablen) der Klasse zugegriffen wird, entsteht ein Speicherzyklus (strong reference cycle) zwischen dem Closure und der Instanz!
 - Swift verwaltet Capture-Listen, um solche Speicherzyklen zu durchbrechen und zu verwalten
- In Swift ist keine gesonderte Behandlung notwendig (kein Anlegen einer Kopie vom Typ `__weak` o.ä.)



LUDWIG-
MAXIMILIANS-
UNIVERSITÄT
MÜNCHEN

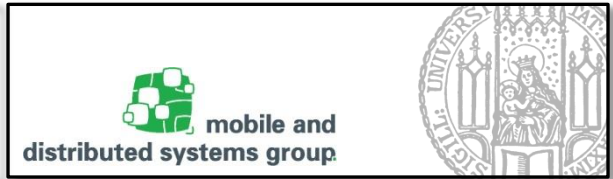

COLLECTION VIEWS

Beispiel:

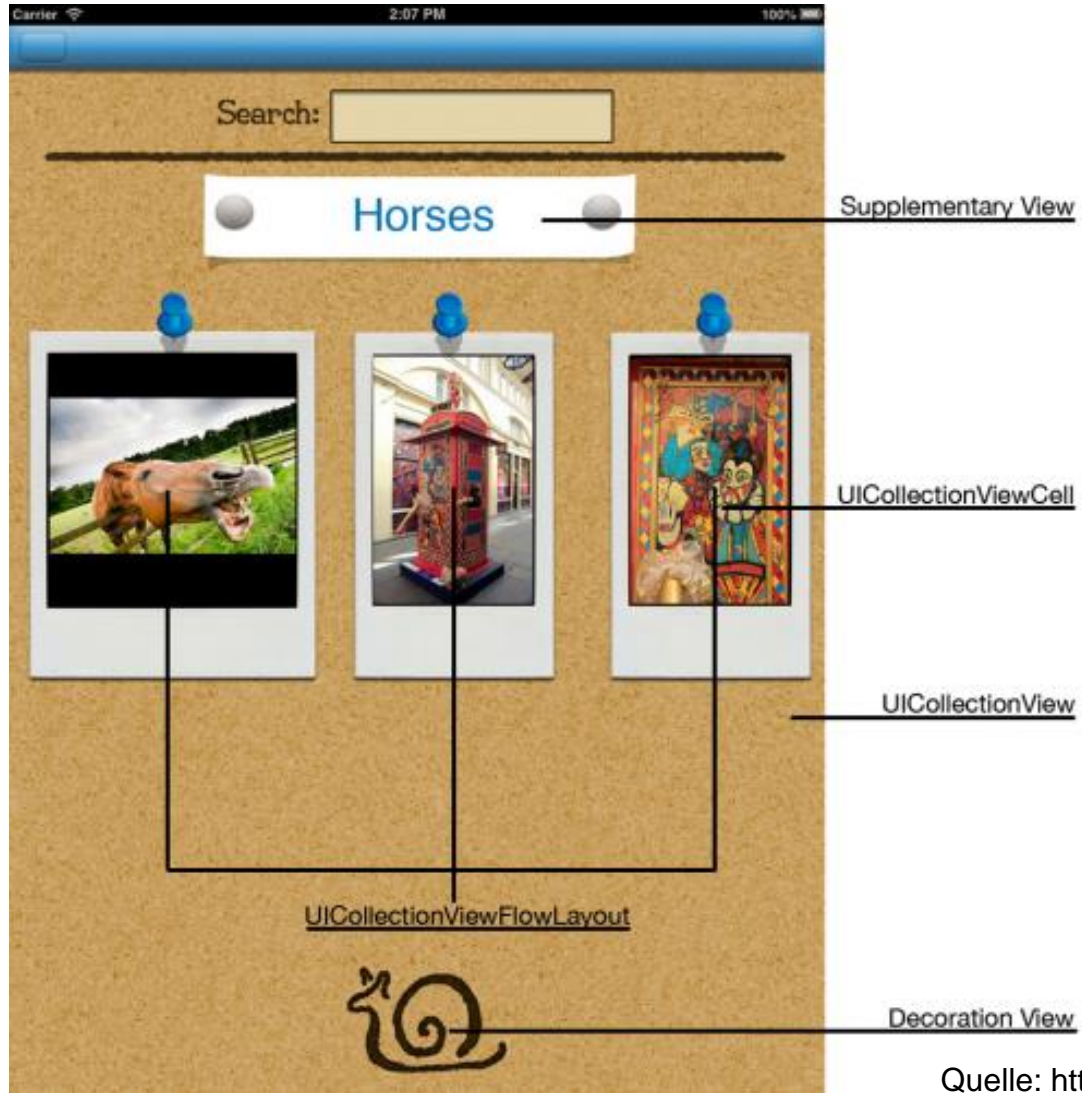

Quelle: <http://www.raywenderlich.com>

Collection Views...

- ... dienen der Visualisierung einer geordneten Menge von Elementen
- ... erlaube den Einsatz eines flexiblen und veränderbaren Layouts

Meistens erfolgt die Darstellung der Inhalte in einem **gitterähnlichen Layout**

Durch **Vererbung** kann sehr individuell auf das Layout Einfluss genommen werden

- Grids
- Stacks
- Zirkuläre Layouts
- Dynamisch adaptive Layouts
- ...

Collection Views **trennen strikt** zwischen...

- ... den **präsentierten Daten** und
- ... den **UI-Elementen**, die zur Präsentation der Daten verwendet werden (MVC!)

Die **Anwendung** (der Controller) kümmert sich um die...

- ... Bereitstellung der **Daten**
- ... Bereitstellung der **View-Objekte**

Die Collection View kümmert sich um **die Darstellung** (Positionierung, Layout) der View-Objekte

Collection Views besitzen ein gesondertes **Layout-Objekt** zur Darstellung der View-Objekte

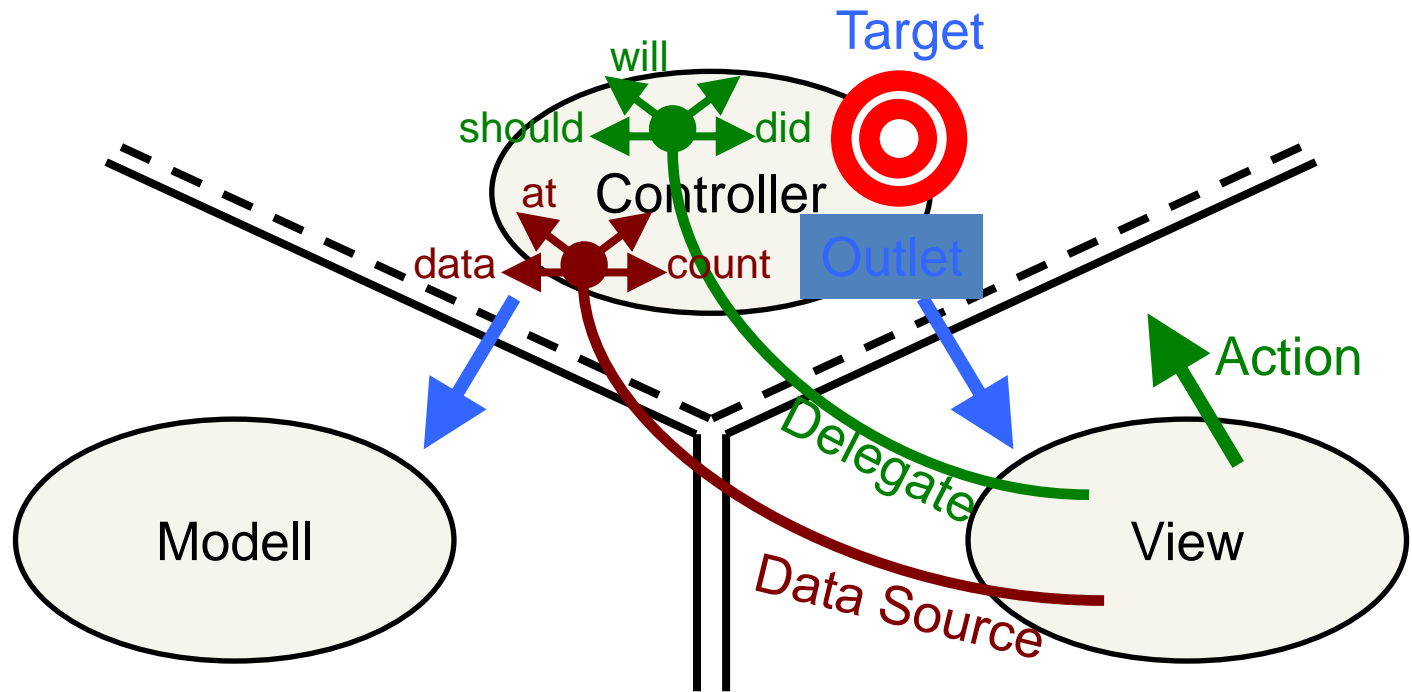

Collection Views ...

- ... benötigen eine Data Source (z.B. zur Ermittlung der Anzahl darzustellender Objekte)
- ... können optional mit Delegates kommunizieren (zur Auslieferung "interessanter Nachrichten" wie z.B. die Selektion von Zellen durch den Nutzer)

Die visuelle Repräsentation von Collection Views erfolgt durch zahlreiche unterschiedliche Objekte

Die meisten dieser Objekte können so verwendet werden, wie sie UIKit zur Verfügung stellt

Vererbung ist meistens nur dann notwendig, wenn eine besondere Funktionalität erwünscht ist

Zweck	Klasse / Protokoll	Beschreibung
Top-Level Containment / Management	<code>UICollectionView</code>	<ul style="list-style-type: none"> Die sichtbare Fläche der Collection View Inhalte Erbt von <code>UIScrollView</code> Darstellung erfolgt auf der Basis des assoziierten Layout-Objekts Muss nicht notwendigerweise die gesamte Anzeige ausfüllen
	<code>UICollectionViewController</code>	<ul style="list-style-type: none"> Optional Bietet Unterstützung für das View Controller Management
Content Management	<code>UICollectionViewDataSource</code>	<ul style="list-style-type: none"> Required Verwaltet den Inhalt der Collection View Erzeugt benötigte Views auf Anforderung der Collection View
	<code>UICollectionViewDelegate</code>	<ul style="list-style-type: none"> Optional Ermöglicht das Empfangen interessanter Nachrichten von der assoziierten Collection View Dient zur Anpassung des Verhaltens der View Z.B. Verfolgen von Auswahl / Markierung von Zellen
Präsentation	<code>UICollectionViewReusableView</code>	<ul style="list-style-type: none"> Präsentierte Views innerhalb einer Collection View müssen Instanzen dieser Klasse sein Implementiert einen Recycling-Mechanismus
	<code>UICollectionViewCell</code>	<ul style="list-style-type: none"> Objekte dieser Klasse besitzen einen spezielle Recycling Typ (erbt von <code>UICollectionViewReusableView</code>) Wird für die Hauptinhalte verwendet



Collection Views: Kollaborierende Objekte

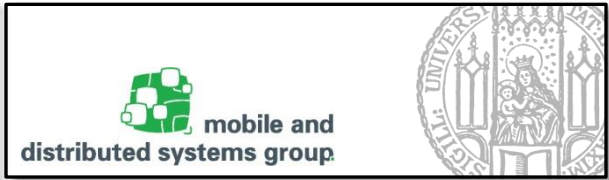

Zweck	Klasse / Protokoll	Beschreibung
Layout	<code>UICollectionViewLayout</code>	<ul style="list-style-type: none">Zur Definition der Position, Größe und visueller Attribute einer Zelle / wiederverwendbarer (reusable) Objekte
	<code>UICollectionViewLayoutAttributes</code>	<ul style="list-style-type: none">Werden während des Layout-Prozesses erzeugtLiefern der Collection View die Information darüber, wo und wie Zellen und wiederverwendbare Objekte dargestellt werden müssen
	<code>UICollectionViewUpdateItem</code>	<ul style="list-style-type: none">Layout Objekt erhält Instanzen dieser Klasse, wenn Inhalte innerhalb der Collection View eingefügt, verschoben oder gelöscht werdenInstanzen dieser Klasse muss man nie selbst erzeugen!
Flow Layout	<code>UICollectionViewFlowLayout</code>	<ul style="list-style-type: none">Konkretes Layout, das Apple zur Verfügung stelltWird zur Implementierung von Grids und zeilenbasierten Layouts verwendetKann direkt mit der Standard-Implementierung verwendet werdenKann zur dynamischen Adaption der Layout Information in Verbindung mit einem <code>UICollectionViewDelegateFlowLayout</code> Objekt verwendet werden
	<code>UICollectionViewDelegateFlowLayout</code>	<ul style="list-style-type: none">Das mit dem <code>UICollectionViewFlowLayout</code> Objekt assoziierte Delegate ObjektMethoden dieses Protokolls liefern die Größe von und die Abstände zwischen den Items

Collection Views: Kollaborierende Objekte

Quelle: <http://www.apple.com/>

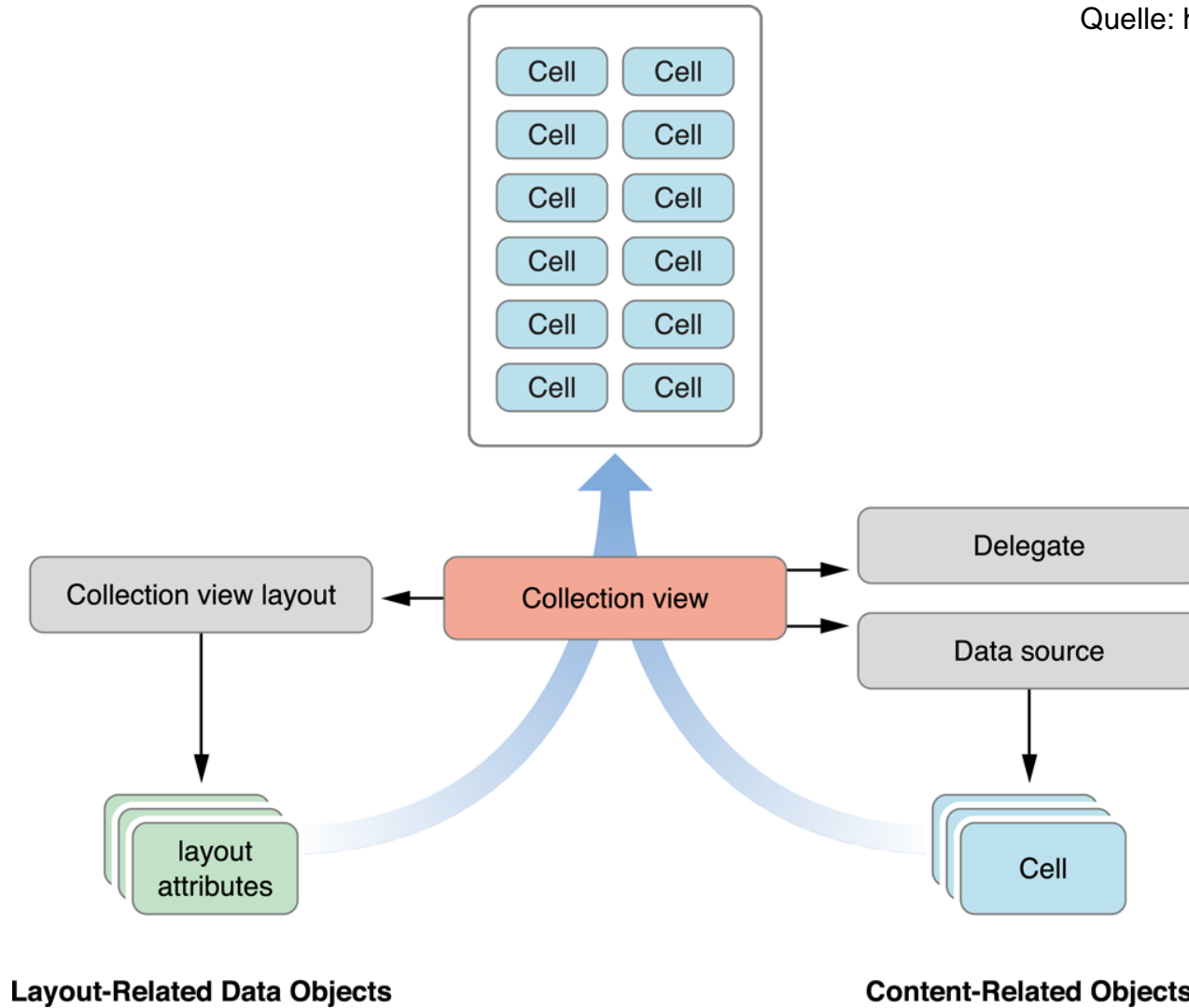

Views, die von der Anzeige "verschwinden" werden nicht zerstört, sondern in einer Reuse-Queue gespeichert

Sobald neue Inhalte angezeigt werden müssen, wird eine View ...

- ... aus der Reuse-Queue geholt,
- ... mit den entsprechenden Inhalten konfiguriert
- ... und angezeigt

Damit das Recycling funktioniert müssen alle Views der Collection View von der Klasse `UICollectionViewReusableView` erben

Es werden drei Arten wiederverwendbarer Objekte unterschieden

- Zellen
 - Sind Instanzen der Klasse `UICollectionViewCell`
 - Dienen zur Darstellung eines einzelnen Items der Data Source
 - Besitzen einen inhärenten Mechanismus zur Darstellung ihres Zustandes (selected, highlighted)
- Supplementary Views
 - **Optional**
 - Dienen der Darstellung von Informationen einer Sektion
 - Darstellung und Platzierung wird durch das Layout Objekt gesteuert
 - Beispiel Flow Layout:
 - Unterstützt Header- und Footer-Sektionen
- Decoration Views
 - Dienen ausschließlich zur Verzierung
 - Sind nur an das Layout-Objekt gebunden

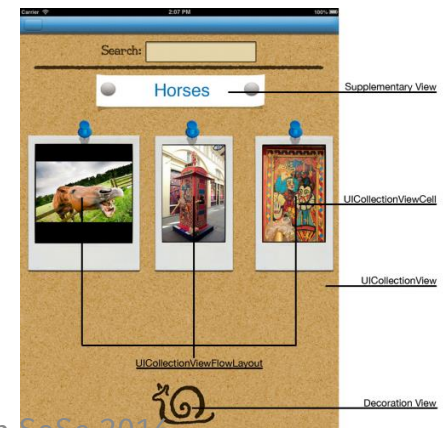

Das Layout-Objekt ...

- ... dient ausschließlich der visuellen Repräsentation
- ... bestimmt die Größe, Position und andere mit der Darstellung assoziierte Attribute der Views (Transparenz, Transformationen im 3D-Raum, ...)
- ... ermöglicht die dynamische Anpassung der Darstellung einer Collection View
- ... verändert **niemals direkt** die Inhalte der dargestellten Views
- ... erzeugt Attribute (Instanzen der Klasse [UICollectionViewLayoutAttributes](#)), die den Ort, die Größe und die visuelle Repräsentation von Zellen, Supplementary Views und Decoration Views beschreiben

Es ist die Aufgabe der Collection View die vom Layout-Objekt definierten Attribute auf die Views anzuwenden

Beispiel: Flow Layout und Custom Layout:

- Die Größe der Zellen und Supplementary Views werden als Eigenschaften des Layout-Objekts oder des Delegates spezifiziert

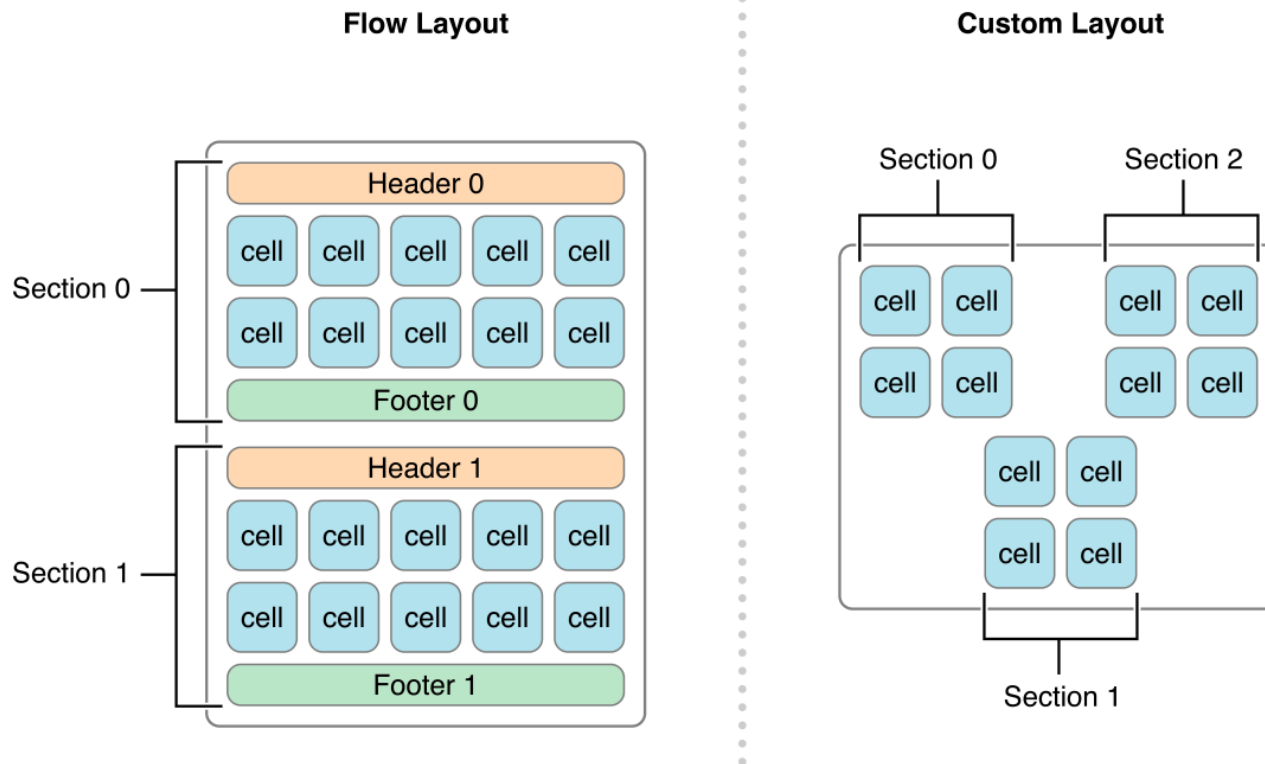

Quelle: <http://www.apple.com/>

Collection Views...

- ... animieren automatisch das Einfügen, Entfernen, ... von Items oder Sektionen
- ... animieren automatisch die Neuplatzierung aller betroffenen Items
- ... erlauben das invalideren eines Layouts.
 - Manuelles Invalideren erfordert Implementierung eigener Animationen

Das Data Source Objekt ...

- ... bietet Zugriff auf die Inhalte, welche die Collection View präsentiert
- ... ist ein Objekt des Datenmodells oder der View Controller, der die Collection View managt
- ... muss das `UICollectionViewDataSource` Protokoll implementieren

Die dargestellten Inhalte werden in Sektionen und Items unterteilt

- Beispiel: Foto App mit mehreren Fotos (Items) pro Album (Sektion)

Items werden über `NSIndexPath`-Objekte referenziert

NSIndexPath-Objekte repräsentieren den Pfad zu einem Knoten eines Baumes oder eines verschachtelten Arrays

Beispiel: Pfad zum Element mit dem Index 1.4.3.2.

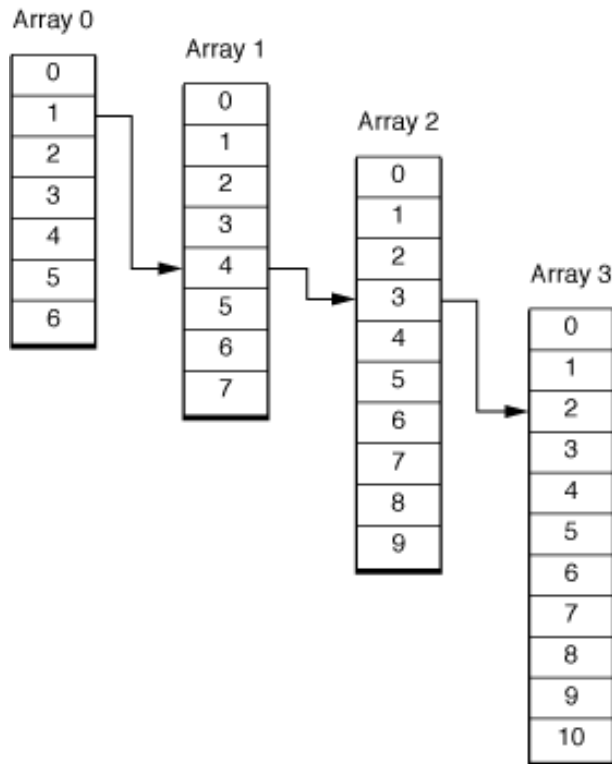

Quelle: <http://www.apple.com/>

`NSIndexPath` bietet zahlreiche Methoden zur Initialisierung und Auswertung von `NSIndexPath`- Objekten

Erzeugung:

- `+indexPathWithIndex:`
- `+indexPathWithIndexes:length:`
- `-initWithIndex:`
- `-initWithIndexes:length:`
- `-init`

Auswertung:

- `-indexPathAtPosition:`
- `-indexPathByAddingIndex:`
- `-indexPathByRemovingLastIndex`
- `-length`
- `-getIndexes:`

iOS bietet eine Category zu `NSIndexPath`, um Sektionen bzw. Items innerhalb von `UITableView`-Objekten zu referenzieren

Diese werden auch bei der Programmierung mit `UICollectionViews` verwendet

- Auszug aus `UITableView.h`

```
// This category provides convenience methods to make it easier to use
// an NSIndexPath to represent a section and row
@interface NSIndexPath (UITableView)
+ (NSIndexPath *)indexPathForRow:(NSInteger)row inSection:(NSInteger)section;
@property(nonatomic, readonly) NSInteger section;
@property(nonatomic, readonly) NSInteger row;
@end
```

- Auszug aus `UICollectionView.h`

```
@interface NSIndexPath (UICollectionViewAdditions)
+ (NSIndexPath *)indexPathForItem:(NSInteger)item
    inSection:(NSInteger)section NS_AVAILABLE_IOS(6_0);
@property (nonatomic, readonly) NSInteger item NS_AVAILABLE_IOS(6_0);
@end
```

Einfach Möglichkeit zur Realisierung einer Data Source:

- Verwaltung von Sektionen und Items als verschachteltes Array

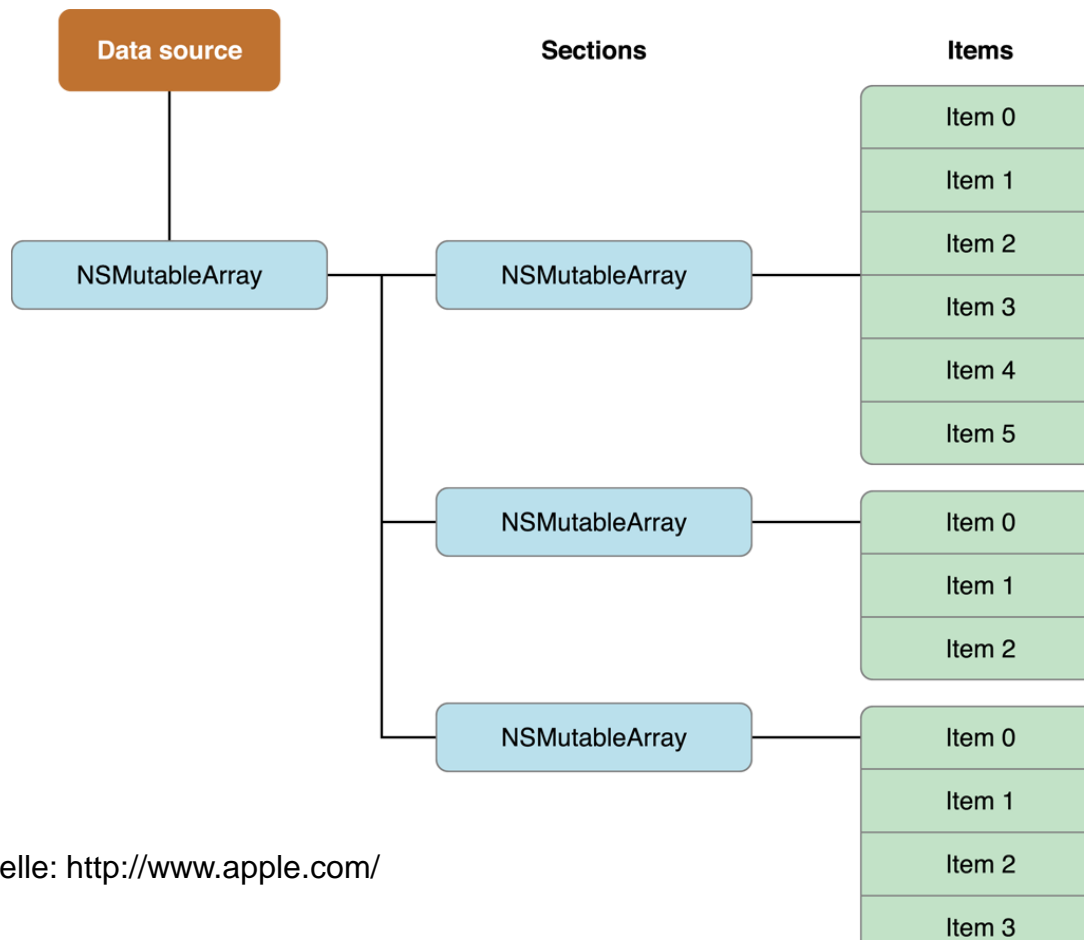

Quelle: <http://www.apple.com/>

Das `UICollectionViewDataSource` Protokoll dient der Collection View dazu, Informationen von der Data Source zu erfragen

Erfragen der Anzahl an Sektionen (**required**):

- `numberOfSectionsInCollectionView:`

Erfragen der Anzahl an Items in einer Sektion (**optional**, falls die Collection View nur eine Sektion besitzt)

- `collectionView:numberOfItemsInSection:`

Die Aufrufe der Methoden des `UICollectionViewDataSource`-Protokolls erfolgen, falls ...

- ... die Collection View das erste Mal angezeigt wird
- ... der Collection View ein neues Data Source Objekt zugewiesen wird
- ... explizit der Aufruf `reloadData` (der Klasse `UICollectionView`) erfolgt
- ... das Delegate einen Block durch Aufruf der Methode `performBatchUpdates:completion:` ausführt
- ... das Delegate eine der `move-`, `insert-` oder `delete-`Methoden aufruft

Beispiel:

- `self.data` stellt das Top-Level `NSArray`-Objekt dar (Sektionen)
- Eines der Array-Elemente referenziert jeweils ein `NSArray`-Objekt mit den Items der entsprechenden Sektion

```
-(NSInteger)numberOfSectionsInCollectionView:  
    (UICollectionView*)collectionView {  
    // self.data ist eine Property, die ein NSArray-Objekt pro Sektion  
    // referenziert  
    return [self.data count];  
}  
  
-(NSInteger)collectionView:(UICollectionView*)collectionView  
    numberOfItemsInSection:(NSInteger)section {  
    NSArray* sectionArray = [self.data objectAtIndex:section];  
    return [sectionArray count];  
}
```

Eine Collection View ...

- ... verfolgt **nicht** die Veränderungen der dargestellten Inhalte
- ... stellt lediglich die übergebenen Views entsprechend des assoziierten Layout-Objekts dar

Die Darstellung der Views liegt in der Verantwortung der App

Eine Collection View ...

- ... fragt beim Layout-Objekt nach, wie die Inhalte dargestellt werden sollen
- ... geht davon aus, dass sie für die Erzeugung der Zellen / Supplementary Views verantwortlich ist
- ... verwendet Reuse-Queues und Reuse Identifier, um Zellen / Supplementary Views effizient zur Verfügung zu stellen

Registrieren von Zellen (bzw. Supplementary Views) über Storyboards:

- Einfügen einer `UICollectionViewCell` (bzw. einer `UICollectionViewReusableView`) von der Objekt-Library in der entsprechenden Collection View
- Setzen der **Custom Class** des `UICollectionViewCell`-Objekts (bzw. des `UICollectionViewReusableView`-Objekts)
- Setzen eines **Reusable View Identifiers** für das `UICollectionViewCell`-Objekt (bzw. das `UICollectionViewReusableView`-Objekt)

Programmatisches Registrieren von Zellen:

- Assoziieren der View mit einem **Reusable View Identifier** über
 - `registerClass:forCellWithReuseIdentifier:`
 - `registerNib:forCellWithReuseIdentifier:`

Programmatisches Registrieren Supplementary Views:

- Assoziieren der View mit einem **Reusable View Identifier** über
 - `registerClass:forSupplementaryViewOfKind:withReuseIdentifier:`
 - `registerNib:forSupplementaryViewOfKind:withReuseIdentifier:`
- Der **Kind-String** definiert die Art der Supplementary View
 - `UICollectionViewElementKindSectionHeader`
 - `UICollectionViewElementKindSectionFooter`

Aufruf der Methoden erfolgt z.B. während des Initialisierungsprozesses im zugehörigen View Controller

Dequeuing und Konfigurieren von Zellen und Supplementary Views

- Das Data Source Objekt ist verantwortlich für die Bereitstellung der Zellen und Supplementary Views
- Dazu Implementierung der `UICollectionViewDataSource`-Protokollmethoden
 - `collectionView:cellForItemAtIndexPath:`
 - **Required**
 - `collectionView:viewForSupplementaryElementOfKind:atIndexPath:`
 - **Optional:** Hängt vom verwendeten Layout ab
- Methoden müssen für das gegebene `NSIndexPath`-Objekt eine entsprechende View zurückliefern

Die Implementierung der Methoden erfolgt nach einem einheitlichen Muster

- Dequeueing einer Zelle bzw. View des entsprechenden Typs durch Aufruf einer der Methoden
 - `dequeueReusableCellWithReuseIdentifier:forIndexPath:`
 - `dequeueReusableSupplementaryViewOfKind:
withReuseIdentifier:forIndexPath:`
- Konfiguration der View mit den Daten für das gegebene `NSIndexPath`-Objekt
- Rückgabe der View

Solange vor dem ersten Aufruf einer Dequeueing-Methode eine Zelle bzw. View registriert wurde, liefert die Methode **niemals** `nil` zurück

Falls beim Aufruf einer Dequeueing-Methode noch keine Zelle oder View in der Queue existiert, erzeugt die Methode ein entsprechendes Objekt

- aus dem Storyboard
- aus der registrierten Nib-Datei
- über den Aufruf der `initWithFrame:-` Methode der registrierten Klasse

Falls beim Aufruf einer Dequeueing-Methode bereits eine Zelle oder View existiert, erfolgt der Aufruf der `prepareForReuse`-Methode

- Kann **optional** zum Zurücksetzen einer Custom Cell View überschrieben werden

Beispiel:

- Konfiguration der entsprechenden Zelle mit dem Index seiner Sektion und seines Items als Label

```
-(UICollectionViewCell *)collectionView:(UICollectionView *)collectionView  
    cellForItemAtIndexPath:(NSIndexPath *)indexPath {  
  
    // Holen einer Reusable View  
    MyCustomCell* newCell = [self.collectionView  
        dequeueReusableCellWithReuseIdentifier:MyCellID  
        forIndexPath:indexPath];  
  
    // Konfigurieren der View  
    newCell.cellLabel.text = [NSString stringWithFormat:  
        @"Section:%d, Item:%d", indexPath.section, indexPath.item];  
  
    return newCell;  
}
```



Zahlreiche weitere Möglichkeiten zur Verwendung von Collection Views werden im "*Collection View Programming Guide for iOS*" beschrieben

- Hinzufügen, Entfernen und Verschieben von Sektionen / Items
- Visualisierung und Behandlung von Auswahl- und Highlight-Zuständen
- Anzeigen eines Edit-Menüs für einzelne Zellen
- Transitionen zwischen Layouts
- Verwenden von Apples Flow Layout
- Integration von Gesten
- Erzeugen von Custom Layouts
- ...

FlickrSearch App

- App ermöglicht das Suchen nach Bildern auf Flickr, die auf einen bestimmten Suchbegriff passen
- Für jedes Ergebnis erzeugt die App eine neue Sektion mit den auf den Suchbegriff passenden Bildern als Items

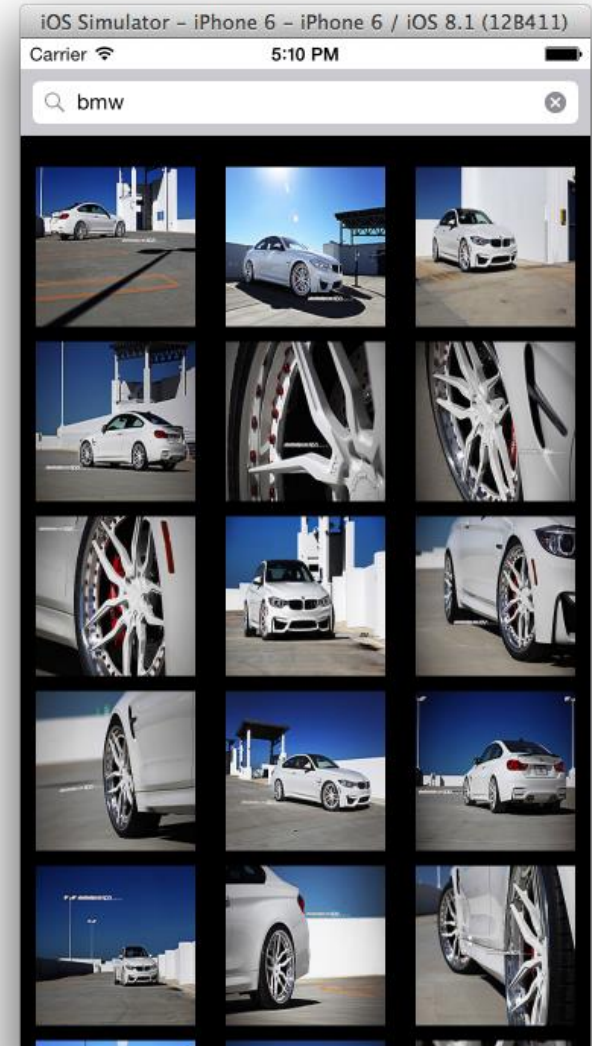
Erzeugen des Projekts FlickrSearch (Template Single View Application)



Design der UI:

- Im Storyboard:
 - Hinzufügen einer `UISearchBar`
 - Anpassen von Attributen im Attributes Inspector
 - Placeholder = "Search term"
 - ...
- Im View Controller:
 - Erzeugen einer Outlet Connection "searchBar"
 - Hinzufügen des `UISearchBarDelegate` Protokolls
- Im Storyboard:
 - Setzen des View Controllers als Delegate der "searchBar"

Laden von Flickr Bildern

- Erzeugen eines API-Keys
 - Z.B. beantragen über https://www.flickr.com/services/api/misc.api_keys.html
- Hinzufügen von Flickr Wrapper Klassen `Flickr` und `FlickrPhoto` (Code von Brandon Trebitowski)
 - `Flickr`: Block-basierte API zur Suche und Rückgabe eines Arrays von Flickr-Bildern
 - `FlickrPhoto`: Zur Erzeugung von Objekten, die ein Flickr-Bild repräsentieren (Thumbnail, Image, Metadaten wie die Foto-ID, ...).
- Ersetzen des Flickr API Keys in `Flickr.m`
 - `#define kFlickrAPIKey @"abcdef0123456789abcdef0123456789"`

Erzeugen eines Bridging-Headers für die importierten Flickr Wrapper Klassen

```
//  
// FlickrSearch-Bridging-Header  
//  
#import "Flickr.h"  
#import "FlickrPhoto.h"
```

Einfügen von Properties im View Controller für Datenstrukturen

- `searches`
 - Alle gestellten Suchanfragen
- `searchResults`
 - Abbildung von Suchanfragen auf `Arrays` von gefundenen `FlickrPhoto`-Objekten

Einfügen einer Property für eine `Flickr`-Instanz

```
// ViewController.swift

import UIKit

class ViewController: UIViewController, UISearchBarDelegate {

    var searches = Array<String>()
    var searchResults = Dictionary<String, Array<FlickrPhoto>>()
    var flickr = Flickr()

    [...]

}
```

Implementierung des UISearchBarDelegate -Protokolls

```
// ViewController.swift
import UIKit

class ViewController: UIViewController, UISearchBarDelegate {

    func searchBarSearchButtonClicked(searchBar: UISearchBar) {
        flickr.searchFlickrForTerm(searchBar.text, completionBlock: {
            (searchTerm:String!, results:[AnyObject]!, error:NSError!) in
            if results.count > 0 {
                if (find(self.searches, searchTerm) == nil) {
                    println("Found \(results.count) photos for \"\(searchTerm)\"")
                    self.searches.insert(searchTerm, atIndex:0)
                    self.searchResults[searchTerm] = results as? [FlickrPhoto]
                }
                dispatch_async(dispatch_get_main_queue(), {
                    // TODO: update collection view
                })
            }
            else {
                println("Error searching Flickr: \(error.localizedDescription)")
            }
        })
        searchBar.resignFirstResponder()
    }
}
```

Einbinden der Protokolle

- `UICollectionViewDataSource`
- `UICollectionViewDelegate`
- `UICollectionViewDelegateFlowLayout`

```
// ViewController.swift

import UIKit

class ViewController: UIViewController, UICollectionViewDelegateFlowLayout,
    UISearchBarDelegate, UICollectionViewDelegate,
    UICollectionViewDataSource {

    [...]

}
```

Implementierung von UICollectionViewDataSource

```
// ViewController.swift

// Liefert die Anzahl von Items innerhalb einer Sektion
func collectionView(collectionView: UICollectionView,
    numberOfItemsInSection section: Int) -> Int {
    let searchTerm = searches[section]
    return searchResults[searchTerm]!.count
}

// Liefert die Anzahl von Sektionen
func numberOfSectionsInCollectionView(collectionView: UICollectionView) -> Int {
    return searches.count
}

// Liefert eine wiederverwendbare bzw. neue Zelle
func collectionView(collectionView: UICollectionView,
    cellForItemAtIndexPath indexPath: NSIndexPath) -> UICollectionViewCell {
    let cell = collectionView.dequeueReusableCellWithReuseIdentifier(
        "FlickrCell", forIndexPath: indexPath) as UICollectionViewCell
    cell.backgroundColor = UIColor.grayColor()
    return cell
}
```

Implementierung von `UICollectionViewDelegate`

- Wird in diesem Beispiel nicht benötigt...

```
// ViewController.swift

[...]
```

```
func collectionView(collectionView: UICollectionView,
    didSelectItemAtIndexPath indexPath: NSIndexPath) {
    // TODO: Wähle ein Item
}
```

```
func collectionView(collectionView: UICollectionView,
    didDeselectItemAtIndexPath indexPath: NSIndexPath) {
    // TODO: Hebe Auswahl des Items auf
}
```

Implementierung von UICollectionViewDelegateFlowLayout

```
// ViewController.swift
[...]
```

```
// Bestimmt die Zellgröße
func collectionView(collectionView: UICollectionView,
    layout collectionViewLayout: UICollectionViewLayout,
    sizeForItemAtIndexPath indexPath: NSIndexPath) -> CGSize {
    // Bestimmen des Fotos für den entsprechenden Index
    let searchTerm = searches[indexPath.section]
    let photo = searchResults[searchTerm]![indexPath.item]
    // Berechnen Zellgröße (falls Foto noch nicht da, setze Größe auf 100x100)
    var retVal = photo.thumbnail.size.width > 0 ?
        photo.thumbnail.size : CGSizeMake(100, 100)
    // Fügt dem Foto einen Rand hinzu
    retVal.height += 35
    retVal.width += 35
    return retVal
}
```

```
func collectionView(collectionView: UICollectionView,
    layout collectionViewLayout: UICollectionViewLayout,
    insetForSectionAtIndex section: Int) -> UIEdgeInsets {
    return UIEdgeInsetsMake(50, 10, 50, 10)
}
```

Im Storyboard:

- Hinzufügen einer `UICollectionView`-Instanz
- Anpassen von Attributen
 - Items = 1 (Attribute Inspector): Bewirkt das Hinzufügen einer `UICollectionViewCell`-Instanz

Im View Controller

- Erzeugen einer Outlet Connection "collectionView"

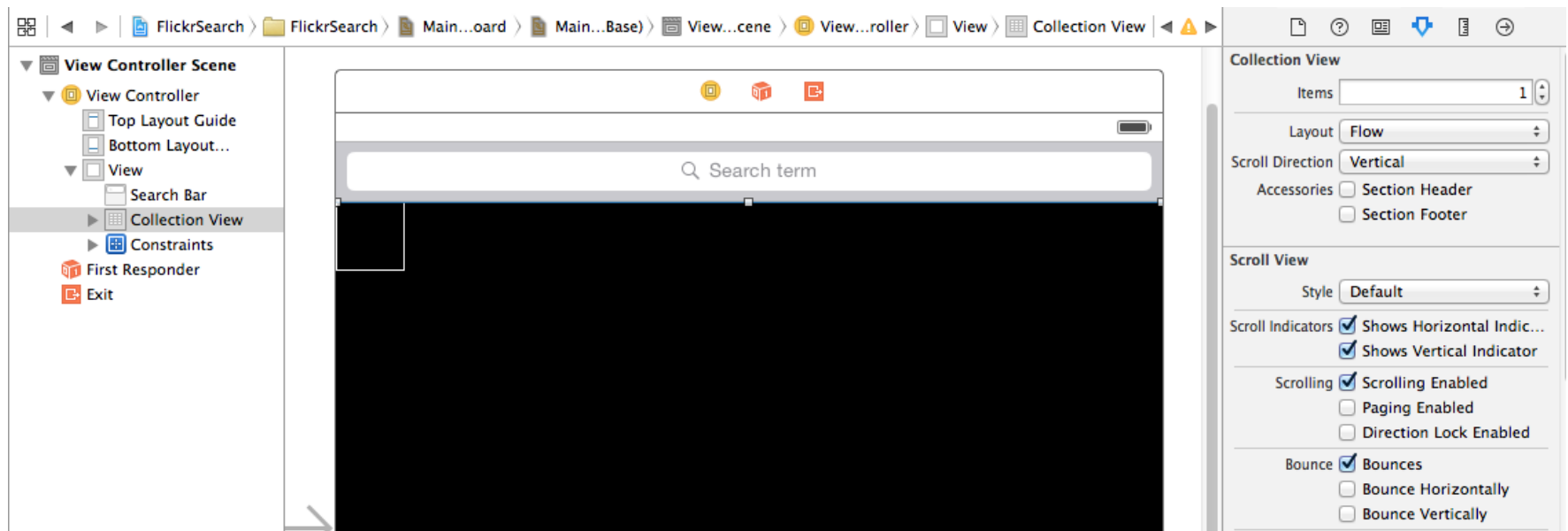

Im Storyboard

- Setzen des View Controllers als Delegate und Data Sources der Collection View

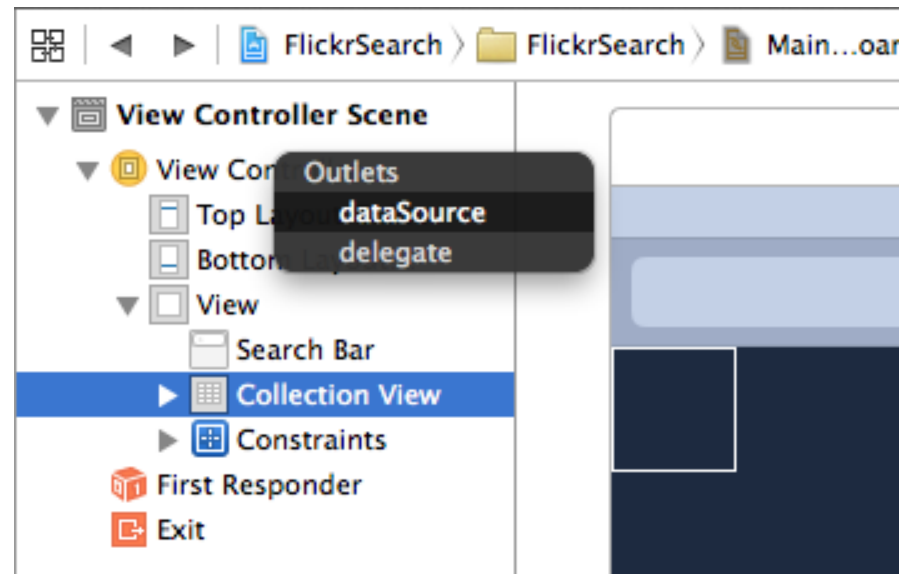
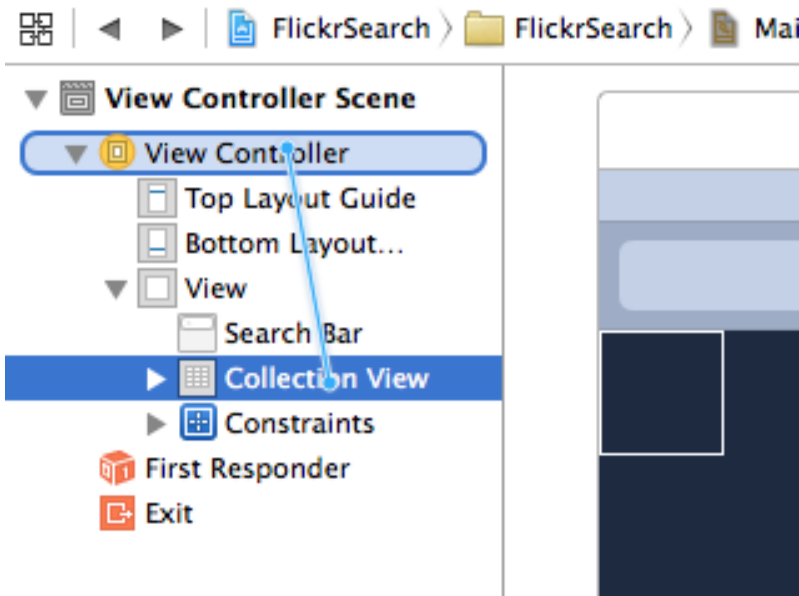

Registrieren von `UICollectionViewCell` als Klasse der zu Erzeugenden Instanzen

```
// ViewController.swift  
  
[...]  
  
override func viewDidLoad() {  
    collectionView.registerClass(UICollectionViewCell.self,  
        forCellWithReuseIdentifier: "FlickrCell")  
}
```

Neuladen der Daten bei Veränderungen in der Data Source

```
// ViewController.swift
import UIKit

class ViewController: UIViewController, UISearchBarDelegate {

    func searchBarSearchButtonClicked(searchBar: UISearchBar) {
        flickr.searchFlickrForTerm(searchBar.text, completionBlock: {
            (searchTerm:String!, results:[AnyObject]!, error:NSError!) in
            if results.count > 0 {
                if (find(self.searches, searchTerm) == nil) {
                    println("Found \(results.count) photos for \"\(searchTerm)\"")
                    self.searches.insert(searchTerm, atIndex:0)
                    self.searchResults[searchTerm] = results as? [FlickrPhoto]
                }
                dispatch_async(dispatch_get_main_queue(), {
                    self.collectionView.reloadData()
                })
            }
            else {
                println("Error searching Flickr: \(error.localizedDescription)")
            }
        })
        searchBar.resignFirstResponder()
    }
}
```

Ausführen liefert noch keine Bilder

Problem?

- Custom `UICollectionViewCells` noch nicht implementiert...

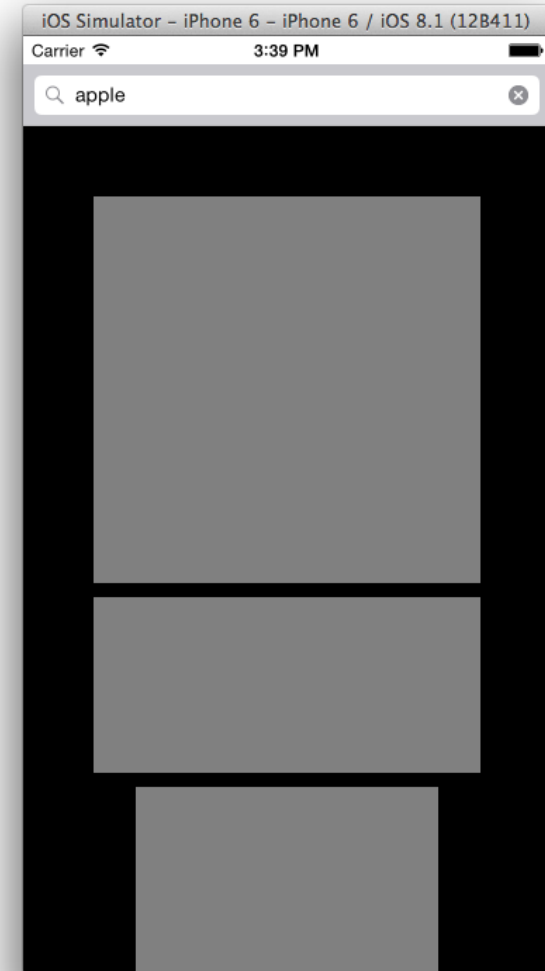

Erzeugen einer Custom `UICollectionViewCell` Klasse

- Achtung: In `ViewController.swift` die Methode (bzw. den bisherigen Inhalt der Methode) `viewDidLoad` auskommentieren!
- Anpassen von `FlickrPhotoCell.swift`

```
// FlickrPhotoCell.swift  
  
import UIKit  
  
class FlickrPhotoCell: UICollectionViewCell {  
    var photo:FlickrPhoto!  
}
```

Setzen der Custom Class im Identity Inspector der Collection View Cell

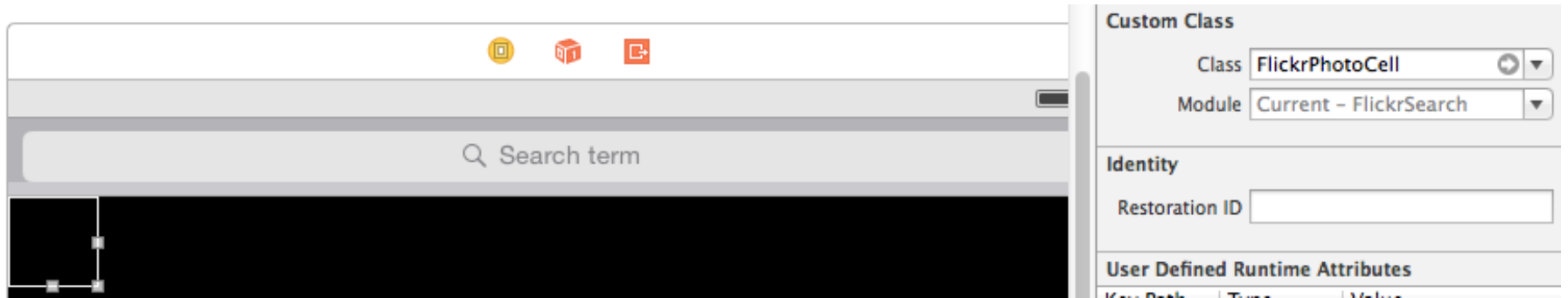

Setzen des Reuse Identifiers im Attribute Inspector auf "FlickrCell"

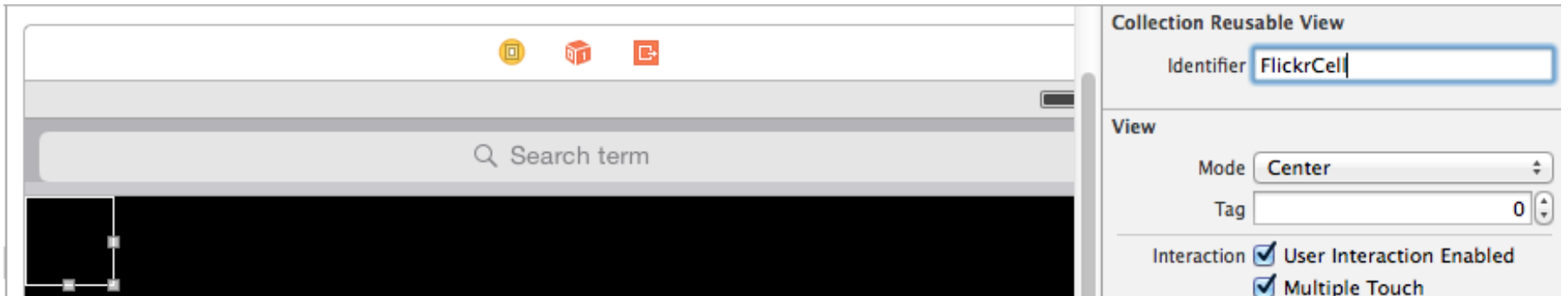

Hinzufügen einer UIImageView zur UICollectionViewCell

The screenshot shows the Xcode interface for editing a UICollectionViewCell. On the left, a UICollectionView is visible with a search bar at the top containing the text "Search term". A UICollectionViewCell is selected, and a UIImageView is added to its content area. The UIImageView is highlighted with a blue dashed border and labeled "Ullma".

On the right, the Attributes Inspector is open, showing the following settings for the selected UIImageView:

- Custom Class:** Class: UIImageView, Module: None
- Identity:** Restoration ID: (empty)
- User Defined Runtime Attributes:** (empty table)
- Document:** Label: Xcode Specific Label, Object ID: y5G-17-yb9, Lock: Inherited - (Nothing), Notes: No Font
- Accessibility:** (empty)

At the bottom of the Attributes Inspector, there is a description for the Image View: **Image View** - Displays a single image, or an animation described by an array of images.

Setzen des View Modes auf "Aspect Fit"

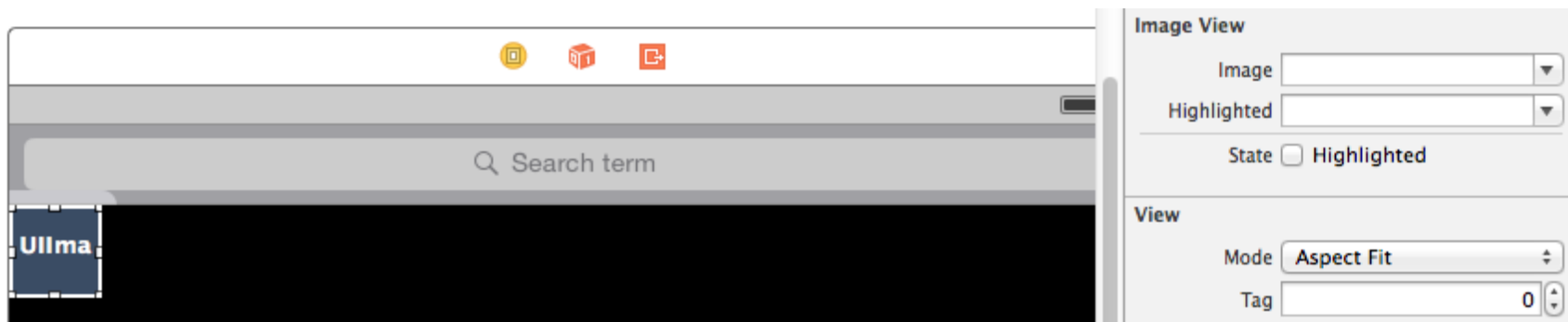

Erzeugen einer Outlet Connection "imageView" zur UIImageView

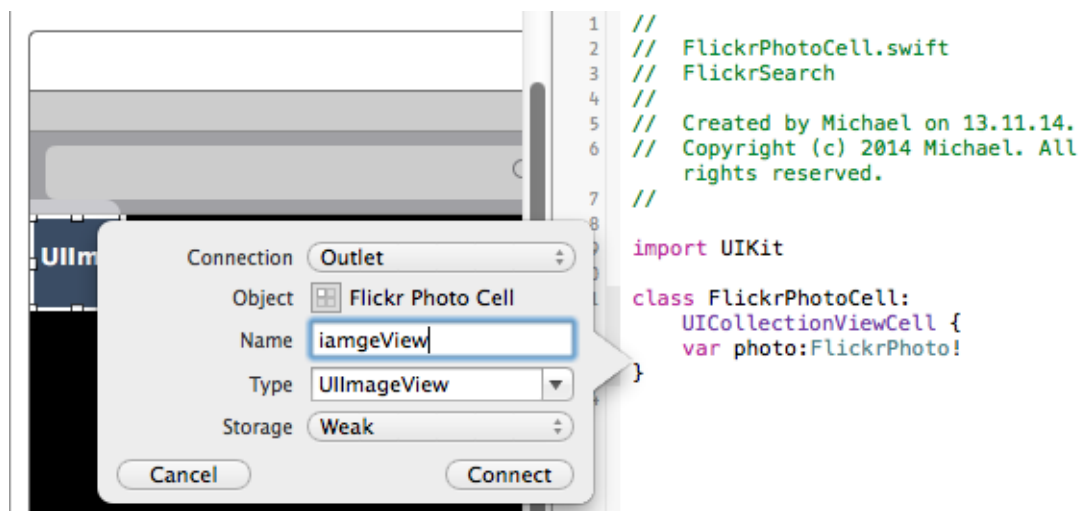

Abändern der Methode `collectionView:cellForItemAtIndexPath:`

```
// ViewController.swift

[...]
```

```
func collectionView(collectionView: UICollectionView,
    cellForItemAtIndexPath indexPath: NSIndexPath) ->
    UICollectionViewCell {
    let cell = collectionView.dequeueReusableCellWithReuseIdentifier(
        "FlickrCell", forIndexPath: indexPath) as FlickrPhotoCell
    let searchTerm = searches[indexPath.section]
    cell.photo = searchResults[searchTerm][indexPath.item]
    return cell
}
```

```
[...]
```

Implementieren der Observer-Methode `didSet` der Property `photo` in der Klasse `FlickrPhotoCell`

```
// FlickrPhotoCell.swift

import UIKit

class FlickrPhotoCell: UICollectionViewCell {

    var photo:FlickrPhoto! {
        didSet {
            imageView.image = photo.thumbnail
        }
    }
    @IBOutlet weak var imageView: UIImageView!

}
```

Problem:

- Zellen werden nicht in der korrekten Größe dargestellt

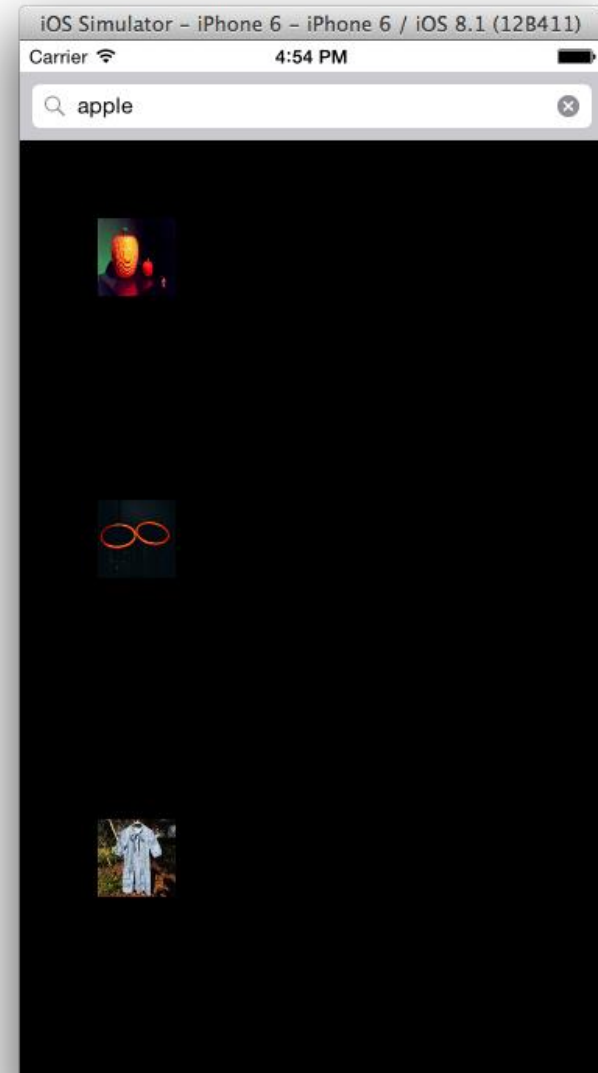

Korrigieren der Layout-Constraints

The screenshot shows the Xcode development environment. On the left, the 'View Controller Scene' hierarchy is visible, with 'Image View' selected. The main canvas displays a search bar with a search field containing the text 'Ullma'. Below the canvas, the console shows the output: 'Found 10 photos matching: "apple"'. On the right, the 'Image View' settings panel is open, showing various properties like 'Image', 'Highlighted', 'State', 'View', 'Mode', 'Tag', 'Interaction', 'Alpha', 'Background', 'Tint', 'Drawing', 'Stretching', and 'Installed'. A context menu is open over the settings panel, with 'Reset to Suggested Constraints' highlighted.

Ergebnis

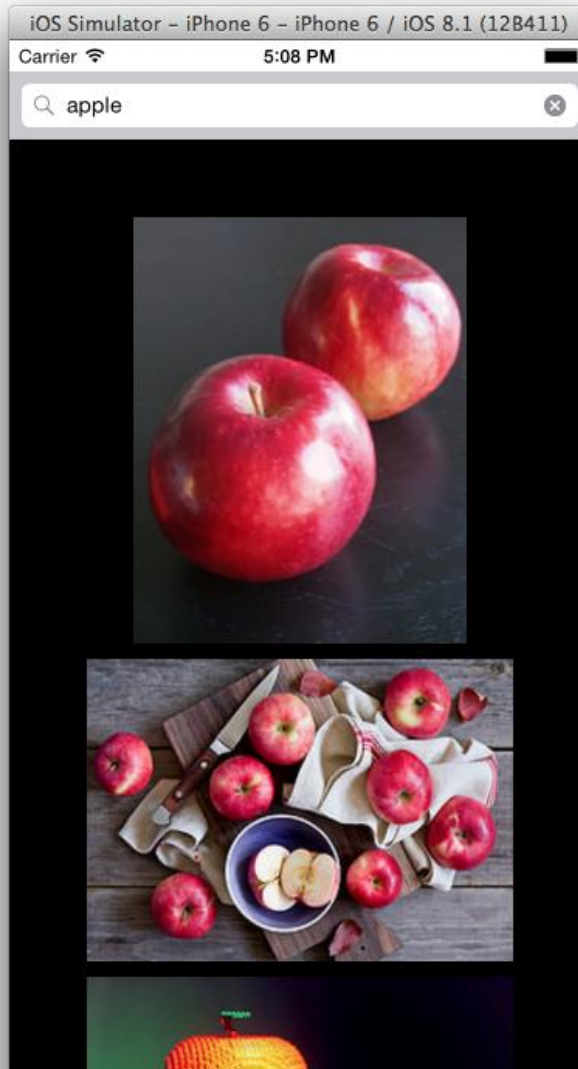

Erzwingen mehrerer Spalten durch Anpassen von

```
func collectionView(collectionView: UICollectionView,  
    layout collectionViewLayout: UICollectionViewLayout,  
    sizeForItemAtIndexPath indexPath: NSIndexPath) -> CGSize
```

Beispiel

```
// ViewController.swift  
  
// Bestimmt die Zellgröße  
func collectionView(collectionView: UICollectionView,  
    layout collectionViewLayout: UICollectionViewLayout,  
    sizeForItemAtIndexPath indexPath: NSIndexPath) -> CGSize {  
    // Berechnen Zellgröße  
    let cellWidth = self.collectionView.frame.size.width / 3 - 20  
    return CGSizeMake(cellWidth, cellWidth)  
}
```

Ergebnis

